

**ГОСУДАРСТВЕННЫЙ СТАНДАРТ СОЮЗА ССР**  
**ВТУЛКИ ЗАЖИМНЫЕ СО СМЕЩЕННЫМ ЦИЛИНДРИЧЕСКИМ ОТВЕРСТИЕМ ДЛЯ СДВОЕННЫХ**  
**ГНЕЗД К ТОКАРНО-РЕВОЛЬВЕРНЫМ СТАНКАМ**  
**КОНСТРУКЦИЯ И РАЗМЕРЫ**  
**Turret lathe collets with displaced cylindrical hole for double nests. Design and dimensions**  
**ГОСТ 17183-71\***  
 (в ред. Изменения N 1, утв. в марте 1981 г.)

Группа Г27

Взамен МН 1012-60

Дата введения  
 с 1 января 1973 года

1. Конструкция и размеры втулок должны соответствовать указанным на чертеже и в таблице.

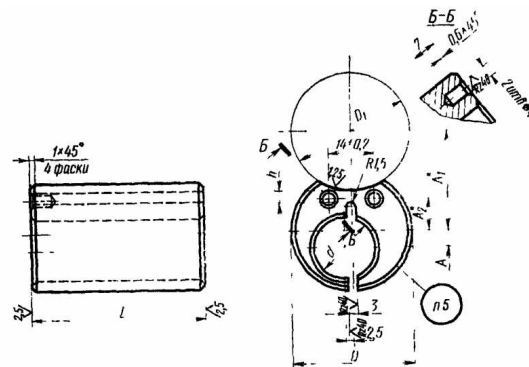

-----

<\*> Размеры  $A_1$  и  $A_2$  указываются в заказе.

Размеры в мм

-----Т-----Т-----Т-----Т-----Т-----Т-----Т-----

Обозначение	Применяется	D	d	L	A	D	h	Масса, кг
втулок	мощь				1		≈	
					(пред.			
					откл. по			
					H7)			

-----+-----+-----+-----+-----+-----+-----+-----

6117-0811 | | 38 <\*> |(15)|55 |7 |38 |3 |0,39

-----+-----+ +---+ | | | +-----

6117-0812 | | |16 | | | | |0,38

-----+-----+ +---+ +---+ | +-----  
6117-0813 | | |20 | |5 | | |0,33  
-----+-----+-----+ | +---+-----+ +-----  
6117-0814 | | |40 | | |6 |40 | |0,38  
-----+-----+-----+ | +---+-----+-----+-----  
6117-0815 | | |50 | | |11 |50 | |4 |0,67  
-----+-----+ +---+ +---+ | +-----  
6117-0816 | | |30 | |6 | | |0,51  
-----+-----+ | +---+ | | +-----  
6117-0817 | | | |75 | | | |0,70

<\*> Для оснащения станков, выпущенных до 1 января 1972 г.

Примечание. Размер, заключенный в скобки, по возможности не применять.

Пример условного обозначения втулки диаметрами D = 38 мм, d = 16 мм и длиной L = 55 мм:

Втулка 6117-0812 ГОСТ 17183-71

(Измененная редакция, Изм. N 1).

2. Материал - сталь марки У7 по ГОСТ 1435-74.

3. Допуск параллельности оси отверстия относительно наружной поверхности - 0,15 мм.

(Измененная редакция, Изм. N 1).

4. Остальные технические требования - по ГОСТ 17166-71.

5. Маркировать: обозначение втулки и товарный знак предприятия-изготовителя.