

Утвержден и введен в действие
Постановлением Госстандарта СССР
от 13 июня 1969 г. N 680

ГОСУДАРСТВЕННЫЙ СТАНДАРТ СОЮЗА ССР
ГАЙКИ ФАСОННЫЕ
КОНСТРУКЦИЯ
Shaped nuts. Construction
ГОСТ 4088-69*
(в ред. Изменения N 1, утв. в июне 1980 г., Изменения N 2, утв. Постановлением Госстандарта СССР от
20.04.1989 N 1023)

Группа Г27

Взамен ГОСТ 4088-57

Срок введения в действие

с 1 июля 1970 года

до 1 января 1990 года

Настоящий стандарт распространяется на фасонные гайки, предназначенные для станочных приспособлений.

1. Конструкция и размеры гаек должны соответствовать указанным на чертеже и в таблице.

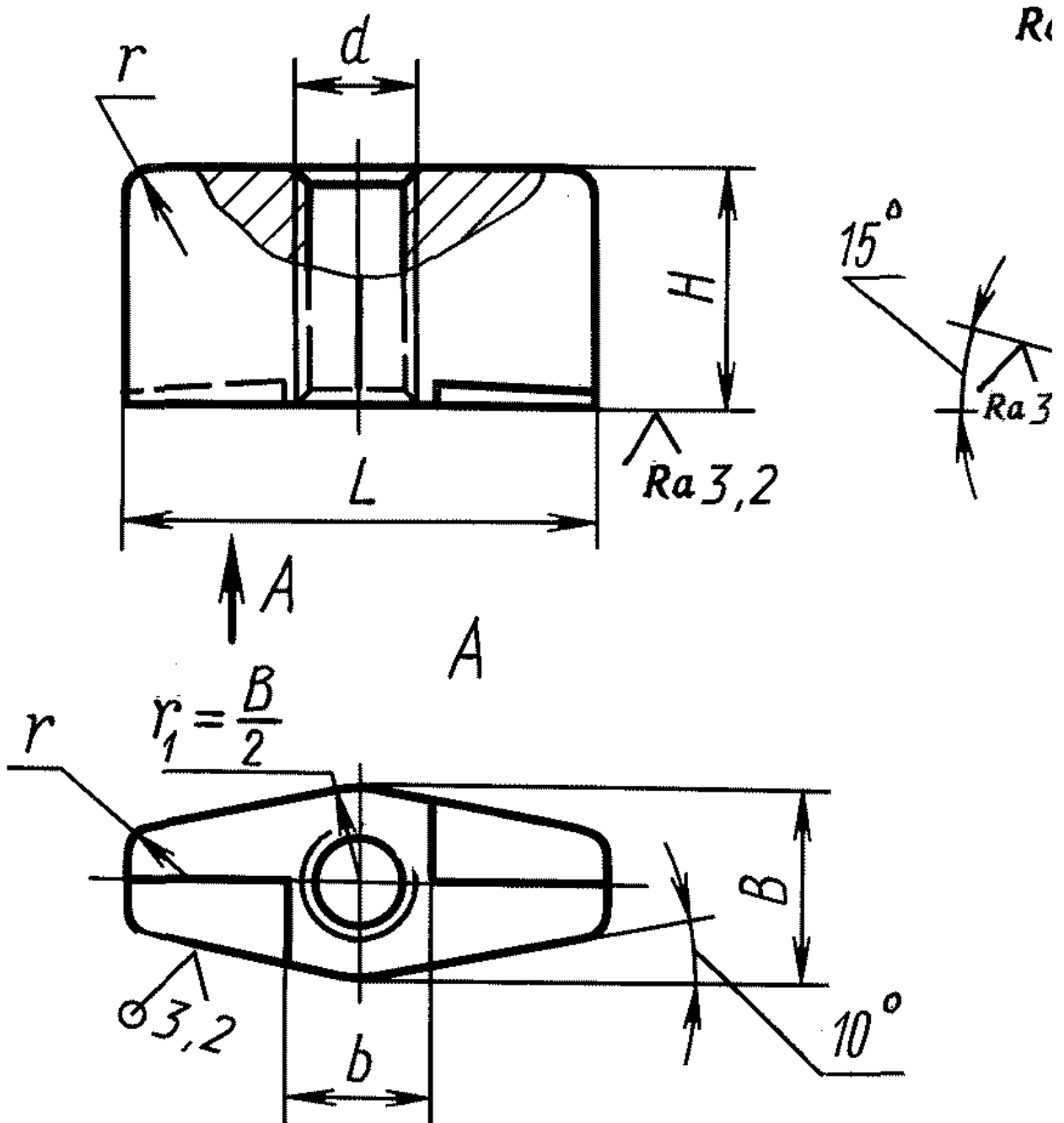

(в ред. Изменения N 2, утв. Постановлением Госстандарта СССР от 20.04.1989 N 1023)

Размеры в мм

Обозначение	Применяемость	d	H	L	B	b	r	Масса, кг
7004-0051	M5	10	25	10	6	1,6	0,014	
7004-0052	M6	12	30	12	8	0,024		
7004-0053	M8	16	36	14	10	0,042		

-----+-----+-----+-----+-----+-----+-----+-----

7004-0054 | M10 |20 |40 |16 |12 |2,5|0,063

-----+-----+-----+-----+-----+-----+-----+-----

7004-0055 | M12 |25 |50 |18 |14 | |0,118

-----+-----+-----+-----+-----+-----+-----+-----

7004-0056 | M16 |32 |60 |22 |18 | |0,210

(в ред. Изменения N 2, утв. Постановлением Госстандарта СССР от 20.04.1989 N 1023)

Пример условного обозначения фасонной гайки размером d = M5:

Гайка 7004-0051 ГОСТ 4088-69

(Измененная редакция, Изм. N 1).

2. Материал - сталь марки 45 по ГОСТ 1050-88. Допускается замена на сталь других марок с механическими свойствами не ниже, чем у стали марки 45.

(в ред. Изменения N 2, утв. Постановлением Госстандарта СССР от 20.04.1989 N 1023)

3. Твердость - 31,5 ... 36,5 HRC .

4. Неуказанные предельные отклонения размеров: $h14, \frac{t_2}{2}$.

(в ред. Изменения N 2, утв. Постановлением Госстандарта СССР от 20.04.1989 N 1023)

5. Резьба метрическая - по ГОСТ 24705-81. Поле допуска резьбы - 6H по ГОСТ 16093-81.

(п. 5 в ред. Изменения N 2, утв. Постановлением Госстандарта СССР от 20.04.1989 N 1023)

4, 5. (Измененная редакция, Изм. N 1).

6. Размеры фасок для резьбы - по ГОСТ 10549-80.

7. (Отменен, Изм. N 1).

8. Покрытие - Хим. Окс. прм (обозначение покрытия - по ГОСТ 9.306-85). По соглашению с потребителем допускается применение других видов защитных покрытий.

(в ред. Изменения N 2, утв. Постановлением Госстандарта СССР от 20.04.1989 N 1023)

9. Остальные технические требования - по ГОСТ 1759.0-87.

(в ред. Изменения N 2, утв. Постановлением Госстандарта СССР от 20.04.1989 N 1023)

10. Маркировать: наименование изделия, его обозначение, обозначение настоящего стандарта и товарный знак предприятия-изготовителя. Маркировку нанести на тару или упаковку для партии гаек одного типоразмера.

11. Пример применения фасонных гаек указан в Приложении.

(п. 11 введен Изменением N 2, утв. Постановлением Госстандарта СССР от 20.04.1989 N 1023)

Приложение

Справочное

ПРИМЕР ПРИМЕНЕНИЯ ФАСОННЫХ ГАЕК

